

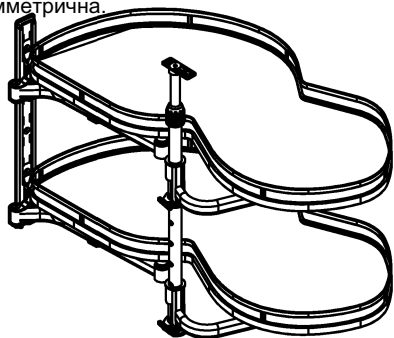





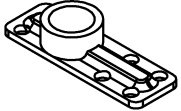

# Инструкция по установке угловой корзины Veap

## Примечание:

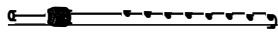
1. Пожалуйста внимательно прочитайте эту инструкцию перед установкой!
2. Для ширины корпуса 900мм внутренняя высота должны быть более 600мм.
3. Эта инструкция предназначена для левой стороны, правая сторона симметрична.

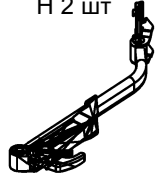

## Аксессуары

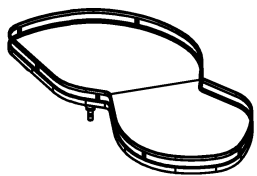
<p>A 1 шт</p> 	<p>B 1 шт</p> 	<p>C 1 шт</p> 	<p>D 2 шт</p> 	<p>E 5 шт</p> 	<p>F 10 шт</p> 
<p>G 2 шт</p> 	<p>H 2 шт</p> 	<p>12 шт</p> 	<p>J 2 шт</p> 	<p>K 2 шт</p> 	

## 2. Технические характеристики изделия: (Угол открывания дверцы >= 90°)

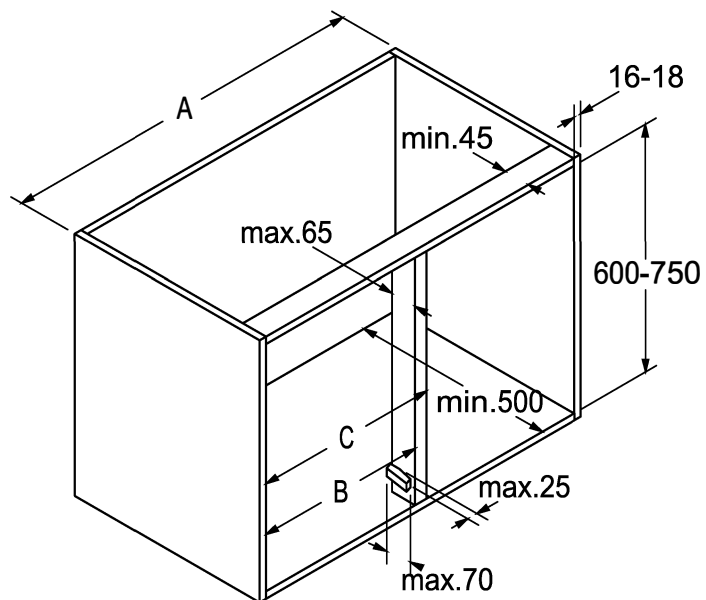

## 3. Сделайте отверстие, как показано на рисунке.

Размер	A	B	C
Ширина фасада	900	411-418	Max 450

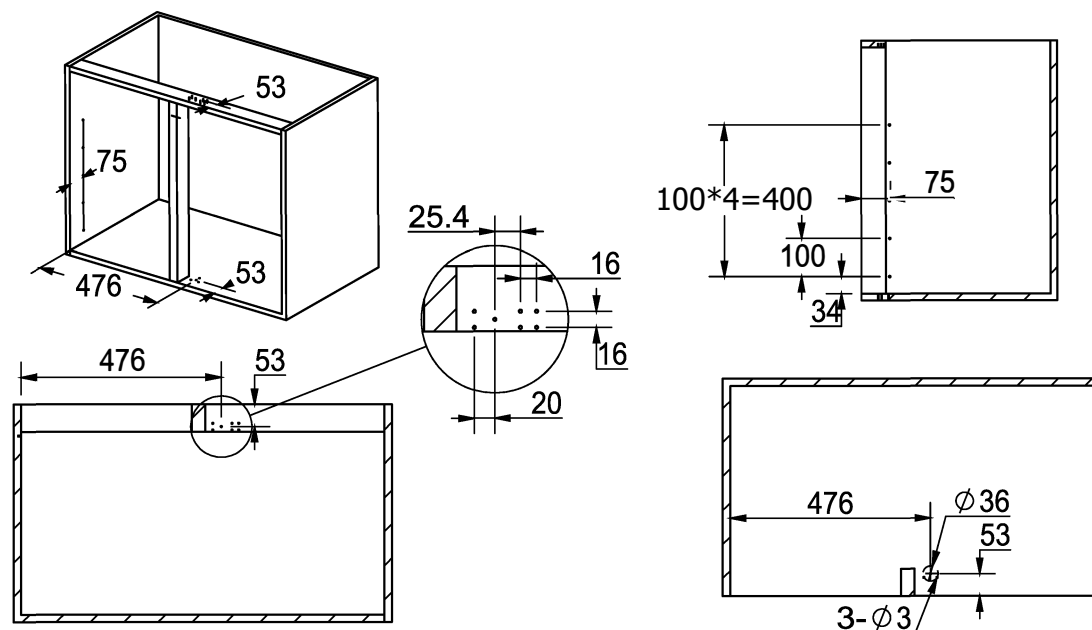

4. Прикрепите детали "J" винтом "E", затем детали "A" вверху и "B" внизу винтом "F".

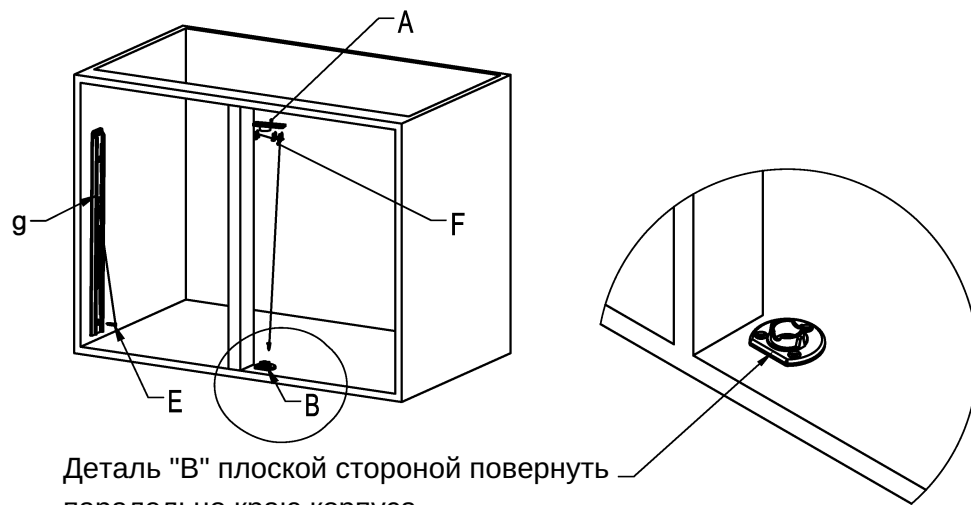

5. Закрепите детали "D" в деталях "C", затем вставьте в детали "B". Отрегулируйте часть "C" на подходящую высоту и зафиксируйте ее.

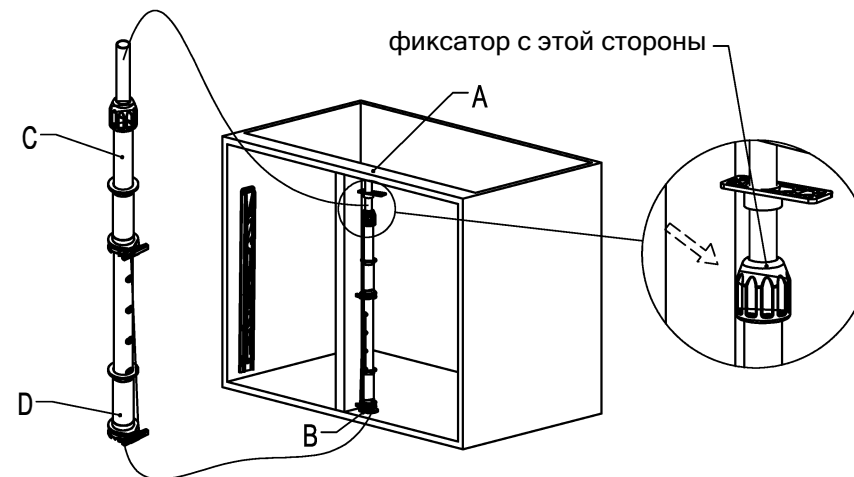

6. Вставьте детали "I" в "H", затем установите в детали "J", деталь "G" вставьте в деталь "D". Установите корзину "K" согласно рисунку.

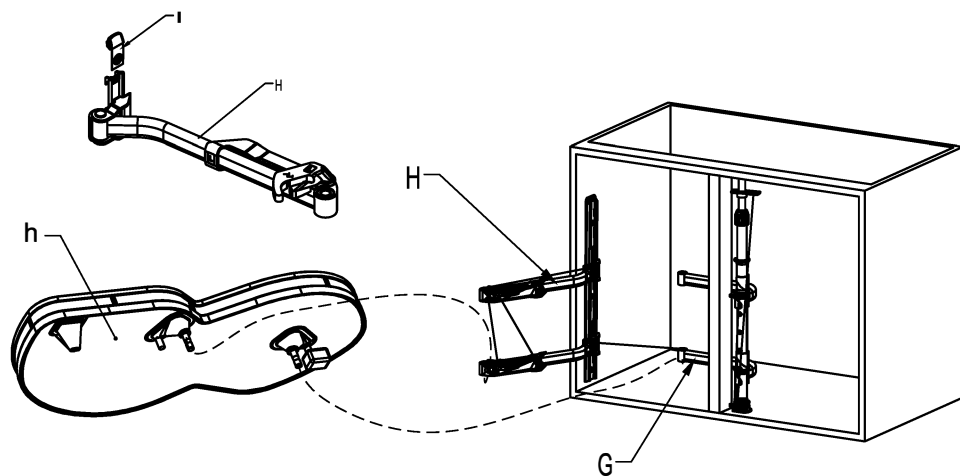

7. Установка завершена.

